

Spielsituationen fortsetzen 1

AM4

Name: _____

Datum: _____

Wohin mit dem schwarzen Stein?

Schaue dir folgende Spielsituationen an. Auf welchen Buchstaben würdest du deinen nächsten schwarzen Stein setzen?

Sprich mit deiner Partnerin oder deinem Partner über deine Entscheidung.

1)

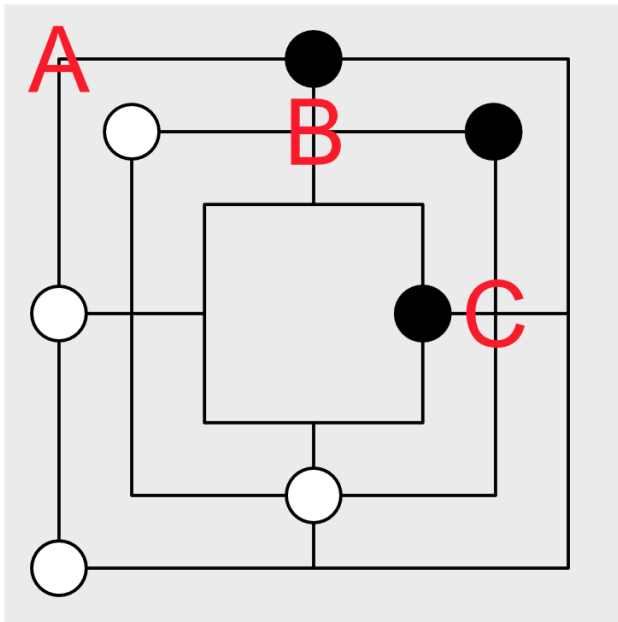

Lösung: _____

2)

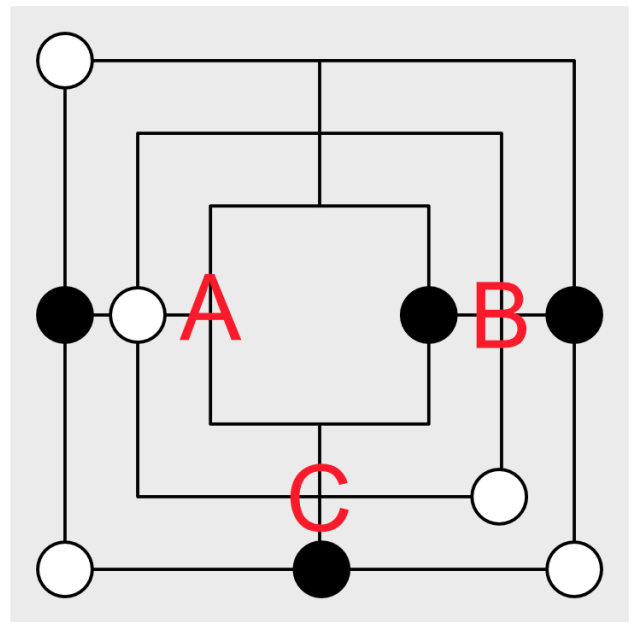

Lösung: _____

3)

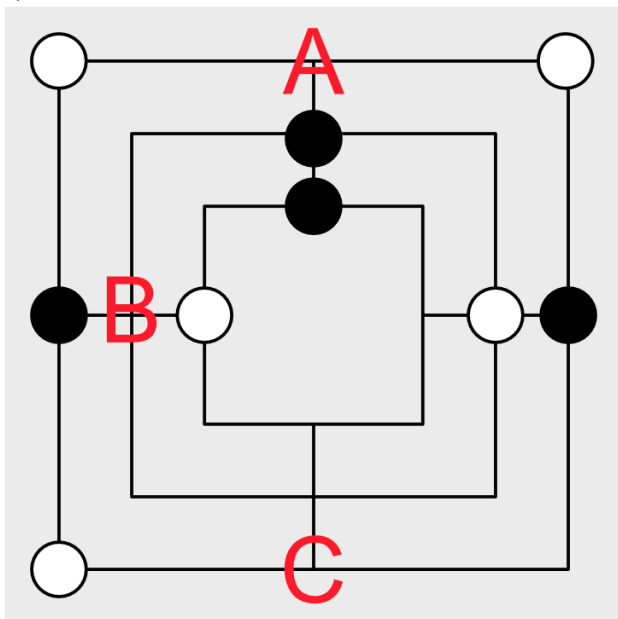

Lösung: _____

4)

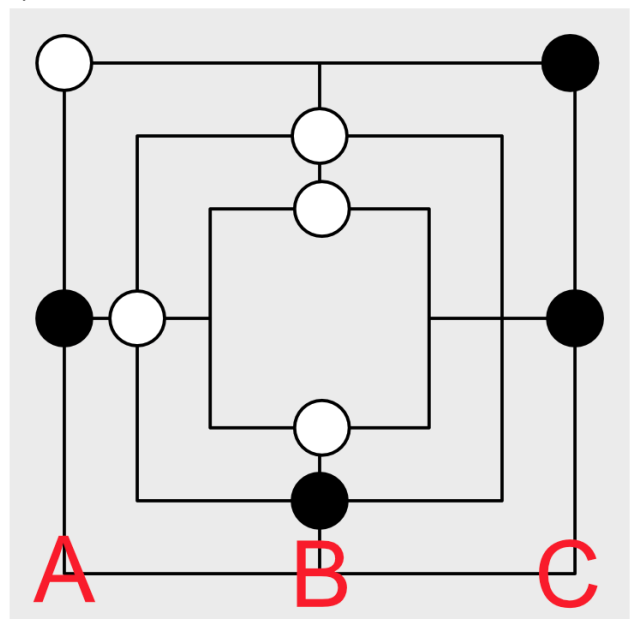

Lösung: _____

Informationen und Lösungen

Thema:	Spielsituationen analysieren und weiterführen	
Problemlösebereich:	Spielregeln und Spielphasen kennen und anwenden	
Unterrichtsfächer:	M, D, SU	
Material:	Arbeitsblatt	
Dauer:	1 UE	
Sozialform:	Team	
Schwierigkeitsgrad:	 (Schulstufe 3 bis 4)	
Weiterführendes Arbeitsblatt:	Spielsituationen fortsetzen 2	AM5

Hinweise und Lösungsvorschläge

Mühle gehört zu den absoluten Klassikern unter den Brettspielen. Die Schülerinnen und Schüler lernen die Spielregeln und Spielphasen kennen und wissen, was es bedeutet, eine Mühle zu bilden.

Aufgabe 1: A, so kann man eine weiße Mühle verhindern.

Aufgabe 2: B, so kann man eine schwarze Mühle bilden.

Aufgabe 3: A, so kann man eine schwarze Mühle bilden.

Aufgabe 4: C, so kann man eine schwarze Mühle bilden.

Differenzierung

Die Schülerinnen und Schüler legen die Spielsituationen auf einem eigenen Mühlebrett nach und setzen das Spiel fort.

Übung und Wettbewerb

Wird das Spiel mehrmals geübt, kennen die Spielerinnen und Spieler die Tricks und Strategien, so endet das Spiel oftmals unentschieden.